

# Modular line

AIRCOMP



# 095 1"

Lubrificatore  
Lubricator

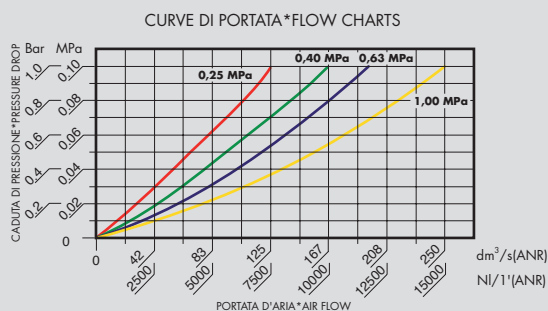
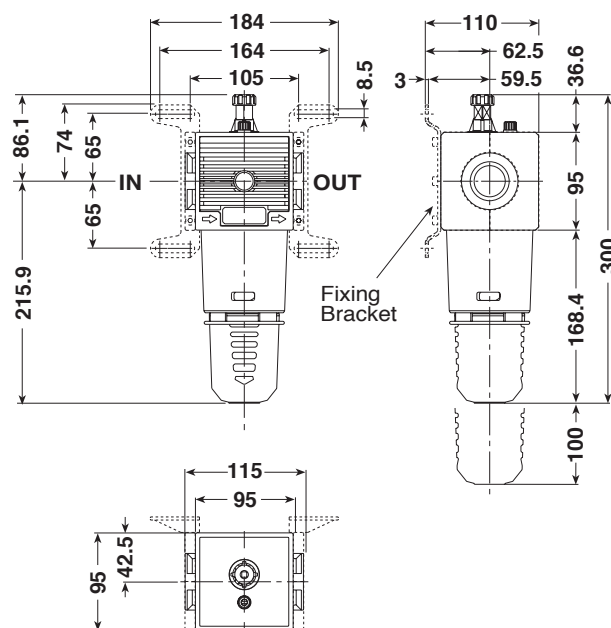

## Lubrificatore

Di tipo proporzionale a nebbia d'olio.

- \* Erogazione costante nel tempo.
- \* Pescaggio assicurato anche con basse portate.
- \* Regolazione sensibile della quantità di lubrificante.
- \* Visualizzazione del gocciolamento a 360°.
- \* Tappo di caricamento olio.
- \* Aggancio rapido della tazza con meccanismo di sicurezza antiespulsione.
- \* Possibilità di fissaggio a parete utilizzando le staffe predisposte.
- \* Tazza in poliammide tenacizzata con protezione esterna.
- \* Capacità tazza: 440 cc.
- \* Viscosità olio consigliata ISO VG32.
- \* Pressione massima d'esercizio: 12,5 Bar (1,25 MPa).
- \* Temperatura ambiente max (a 10 bar) 50°C (122°F).
- \* Coppia di serraggio max. inserti G1" IN-OUT: 80 N-m.
- \* Portata di riferimento (P=10 Bar - Δp=1 Bar): 15000 NI/min.
- \* Peso: 1,194 Kg.
- \* Prodotto conforme alla direttiva 2002/95/CE (RoHS).

## Lubricator

Proportional oil mist type.

- \* Constantly steady delivery.
- \* Suction ensured even at low flow rates.
- \* Sensitive lubricant flow regulation.
- \* 360° drip display.
- \* Oil fill plug.
- \* Quick bowl connection by means of safety ring mechanism.
- \* Can be wall mounted using the relative brackets.
- \* Bowl in toughened polyamide with outer bowl guard.
- \* Bowl capacity: 440 cc.
- \* Recommended oil viscosity ISO VG32.
- \* Maximum operating pressure: 12,5 Bar (1,25 MPa).
- \* Max. ambient temperature (at 10 bar) 50°C (122°F).
- \* Max. torque inserts G1" IN-OUT: 80 N-m.
- \* Reference flow rate (P=10 Bar - Δp=1 Bar): 15000 NI/min.
- \* Weight: 1,194 Kg.
- \* Product complies with Directive 2002/95/CE (RoHS).